



# COPELAS DE MAGNESITA

## Descripción General y Propiedades :

Las copelas *REFAL*<sup>®</sup> son fabricadas con magnesita calcinada a muerte de alta pureza en equipos de presión controlada para asegurar una porosidad uniforme y conformación firme , ausencia de laminación y resistencia a los cambios de temperatura.

Tanto las materias primas vírgenes como el producto terminado son sometidos a controles de calidad que aseguran una alta absorción de plomo y uniformidad en la copelación sin pérdida de metales preciosos.

Número		4P	5	5A	7B	7P	8B	8P	10
Diam. Ext. Sup. (mm)	D1	40	40	40	42	42	42	42	50,5
Diam. Int. Sup (mm)	D2	32	32	32	34,8	34,8	34,8	34,8	43
Diam. Inferior. (mm)	D3	32,5	32,5	30,6	35,5	35,5	32,4	32,4	40,2
Alto (mm)	H	27	29,5	29,5	37	37	37,4	37,4	37
Profundidad ( mm )		10,4	11,1	11,4	10,4	14	10,4	19	8,3
Peso (gr.)		54	62	62	97	91	95	86	120
Cap. Absorción (gr.)		40	50	50	70	70	65	65	90

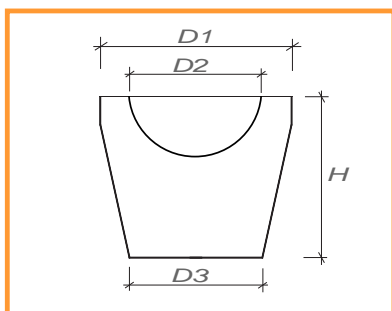

## Disponibilidad y Empaque :

Diferentes tamaños están disponibles ( ver tabla ).  
El empaque se efectúa en cajas de cartón corrugado ( calidad exportación ), con la siguiente glosa:

Copelas No 4P	384 Unid / Caja	Peso 21 Kg
Copelas No 5 - 5A	384 Unid / Caja	Peso 27 Kg
Copelas No 7B	245 Unid / Caja	Peso 26 Kg
Copelas No 7P	245 Unid / Caja	Peso 24 Kg
Copelas No 8B	245 Unid / Caja	Peso 25 Kg
Copelas No 8P	245 Unid / Caja	Peso 23 Kg
Copelas No 10	180 Unid / Caja	Peso 24 Kg



**REFAL**<sup>®</sup>

**BARAHONA Y CIA LTDA:** Málaga 115 - Oficinas 1203 y 1205 - Las Condes - Santiago - CHILE

Fono: 56-2-2280908 - Fax: 56-2-2071510

PLANTA: Pan. Norte Km 17,5 - Loteo Industrial Sta Isabel - Lote 2 , Sitio H - Lampa - Santiago - F: 56-2-7387577

WEB: [www.barahonaycia.com](http://www.barahonaycia.com) ; EMAIL: [cb@barahonaycia.com](mailto:cb@barahonaycia.com)