



# COPELAS DE CENIZA DE HUESO

## Descripción General y Propiedades :

Las copelas *REFAL*<sup>®</sup> son fabricadas con ceniza de hueso seleccionado doblemente calcinada y con una malla granulométrica especialmente desarrollada para la confección de copelas. Son presandas en equipos de presión controlada para asegurar una porosidad uniforme y conformación firme , ausencia de laminación y resistencia a los cambios de temperatura.

Tanto las materias primas como el producto terminado son sometidos a controles de calidad que aseguran una alta absorción de plomo y uniformidad en la copelación sin pérdida de metales preciosos.

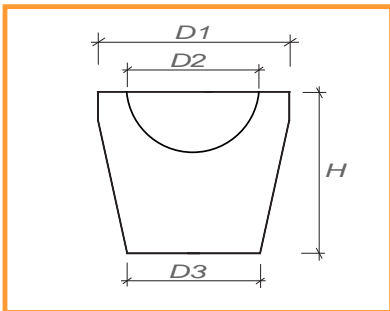

Número		4	5	7P
Diam. Ext. Sup. (mm)	D1	40,0	41,2	42
Diam. Int. Sup. (mm)	D2	31,8	32,0	34,8
Diam. Inf. (mm)	D3	32,8	32,8	35,5
Alto (mm)	H	26,0	30,0	37
Cap. Absorción (gr.)		40,0	45,0	70
Peso (gr.)		46,0	50,0	73

## Disponibilidad y Empaque :

Diferentes tamaños están disponibles ( ver tabla ).

El empaque se efectúa en cajas de cartón corrugado ( calidad exportación ), con la siguiente glosa:

Copelas No 4	180 Unid / Caja	Peso Neto 8,3 Kg
Copelas No 5	180 Unid / Caja	Peso Neto 9,0 Kg
Copelas No 7P	180 Unid / Caja	Peso Neto 13,1 Kg



**REFAL<sup>®</sup>**

**BARAHONA Y CIA LTDA:** Málaga 115 - Oficinas 1203 y 1205 - Las Condes - Santiago - CHILE

Fono: 56-2-2280908 - Fax: 56-2-2071510

PLANTA: Pan. Norte Km 17,5 - Loteo Industrial Sta Isabel - Lote 2 , Sitio H - Lampa - Santiago - F: 56-2-7387577

WEB: [www.barahonaycia.com](http://www.barahonaycia.com) ; EMAIL: [cb@barahonaycia.com](mailto:cb@barahonaycia.com)